

平滑研削・研磨作業用 Surface grinding & polishing

MODEL

MAG-122N

[120°アングルタイプ]

[120° angle type]

35,000 r.p.m

120 nL 0.6 MPa

140 g

■ MAG-122N

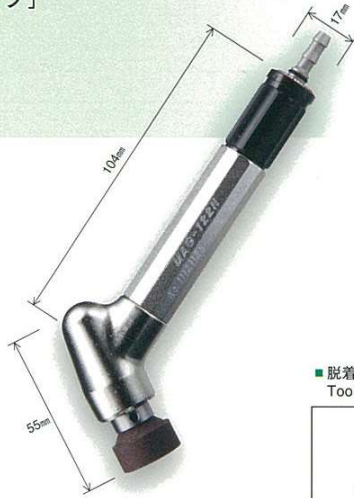

■ 脱着方法
Tool change

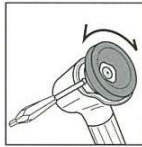

ピンによる交換
Pin

当社の純正アタッチメントをご使用ください。
UHT genuine tools are recommended.

122用カップ砥石 CUP WHEEL

研削用 Grinding



CODE No.	GRIT	CODE No.	GRIT	CODE No.	GRIT
5231	φ20 #60 黄(YELLOW)	5232	φ20 #100 赤(RE D)	5233	φ20 #150 ブル- (BLUE)

1ケース24個入 (24 pcs/pack)

122用ニューソフトラップ NEW SOFT LAP

研磨用 Polishing

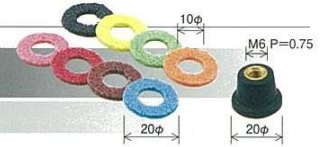

CODE No.	GRIT/COLOR	CODE No.	GRIT/COLOR
5260	φ20 #120 黒(BLACK)	5264	φ20 # 600 ピンク(PINK)
5261	φ20 #240 黄(YELLOW)	5265	φ20 # 800 紫(PURPLE)
5262	φ20 #320 グリーン(GREEN)	5266	φ20 #1000 茶(LIGHT BROWN)
5263	φ20 #400 オレンジ(ORANGE)	5267	φ20 #1500 ブル- (BLUE)

1ケース40枚 ラバーバット1個入 (40 pcs/pack with a rubber disc holder)

122用 ポリパー POL-PER SYSTEM & RUBBER DISC HOLDER

研削・研磨用 Grinding & polishing

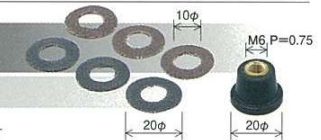

CODE No.	GRIT	CODE No.	GRIT	CODE No.	GRIT
5241	φ20 # 60	5244	φ20 #240	5291	φ20 ラバーバット φ20 RUBBER DISC HOLDER
5242	φ20 #100	5245	φ20 #400		
5243	φ20 #150	5246	φ20 #600		

1ケース150枚 ラバーバット1個入
(150 pcs/pack with a rubber disc holder)

10個入 (10 pcs/pack)

平滑研削・研磨作業用 Surface grinding & polishing

MODEL

MAG-093N

[90°アングルタイプ]

[90° angle type]

23,500 r.p.m

120 nL 0.6 MPa

160g

■ MAG-093N



■ 脱着方法
Tool change

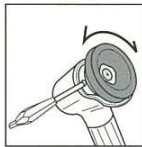

ピンによる交換
Pin

当社の純正アタッチメントをご使用ください。
UHT genuine tools are recommended.

093・123用カップ砥石 CUP WHEEL

研削用 Grinding



CODE No.	GRIT	CODE No.	GRIT	CODE No.	GRIT
5331	φ30 # 60 黄(YELLOW)	5332	φ30 #100 赤(RE D)	5333	φ30 #150 ブル- (BLUE)

1ケース24個入 (24 pcs/pack)

093・123用ニューソフトラップ NEW SOFT LAP

研磨用 Polishing



CODE No.	GRIT/COLOR	CODE No.	GRIT/COLOR
5360	φ30 #120 黒(BLACK)	5364	φ30 # 600 ピンク(PINK)
5361	φ30 #240 黄(YELLOW)	5365	φ30 # 800 紫(PURPLE)
5362	φ30 #320 グリーン(GREEN)	5366	φ30 #1000 茶(LIGHT BROWN)
5363	φ30 #400 オレンジ(ORANGE)	5367	φ30 #1500 ブル- (BLUE)

1ケース25枚 ラバーバット1個入 (25 pcs/pack with a rubber disc holder)

093・123用 ポリパー POL-PER SYSTEM & RUBBER DISC HOLDER

研削・研磨用 Grinding & polishing

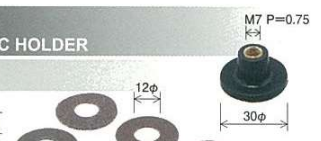

CODE No.	GRIT	CODE No.	GRIT
5341	φ30 # 60	5342	φ30 #100

1ケース130枚
ラバーバット1個入
(130 pcs/pack with
a rubber disc holder)

1ケース140枚
ラバーバット1個入
(140 pcs/pack with
a rubber disc holder)

CODE No.	GRIT	CODE No.	GRIT	CODE No.	GRIT
5343	φ30 #150	5345	φ30 #400	5391	φ30 ラバーバット φ30 RUBBER DISC HOLDER
5344	φ30 #240	5346	φ30 #600		

1ケース150枚 ラバーバット1個入
(150 pcs/pack with a rubber disc holder)

1ケース10個入 (10 pcs/pack)

MODEL

MAG-123N

[120°アングルタイプ]

[120° angle type]

23,500 r.p.m

120 nL 0.6 MPa

175 g

■ MAG-123N



■ 脱着方法
Tool change



ピンによる交換
Pin

当社の純正アタッチメントをご使用ください。
UHT genuine tools are recommended.